

FlowinSmart®

Automatisiertes Drahtvorschub System
für Ihren Handlötprozess.



Möchten Sie eine
konstante Drahtzufuhr?

Möchten Sie den Prozess
automatisieren?

Mit einem Knopfdruck
die richtige Menge Draht.

FlowinSmart® ist Ihre Lösung um mit einem Knopfdruck die richtige Menge an Draht zu erhalten.

ELMOTEC

We solder the future!



ELMOTEC AG
Gewerbstrasse 30
CH-5314 Kleindöttingen



+41 (0)56 245 65 65



info@elmotec.com



www.elmotec.ch

High and consistent amount of solder without any compromises

FlowinSmart® ist ein automatischer Drahtvorschub, der mit den meisten marktführenden Handlötstationen wie z. B. Weller kombiniert werden kann. Dadurch lassen sich Lötarbeiten einhändig durchführen – die perfekte Lösung überall dort, wo qualitativ hochwertiges Löten und eine besonders effiziente Produktion gefragt sind.

Ein Elektromotor transportiert bzw. führt den Draht durch ein Führungssystem präzise zur Lötstelle und ermöglicht eine genaue Dosierung des Lötmaterials. Der Vorschub verfügt über zwei Betriebsmodi: Impulsmodus und Zeitmodus. Im Impulsmodus wird der Draht solange vorgeschoben, wie die Vorschubtaste gedrückt wird. Im Zeitmodus erfolgt der Vorschub für eine festgelegte Dauer, die vom Bediener eingestellt werden kann.

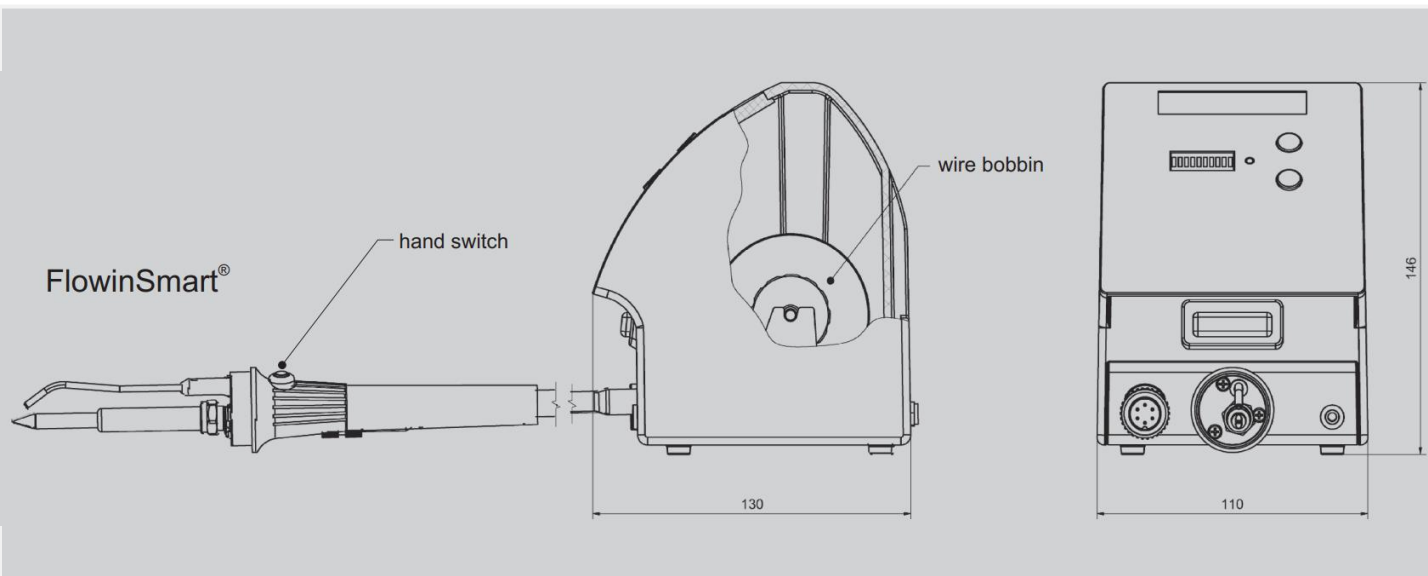

DRAHTDURCHMESSER
0.5 – 1.0 mm

DRAHTZUFUHR
2.0 – 55 mm

VERSORGUNGSEINHEIT
Weller WT
Weller WX
Other 24V Units

DIMENSIONEN
110x130x146 mm

GESCHWINDIGKEIT
1.0 – 27.5 mm/s

GEWICHT
680 g

LÖTSYSTEM
90 W
200W

GEWICHT DER ROLLE
<1 kg

- › **Präzise Mengen und Geschwindigkeitsregelung** des Drahtes
- › **Per Knopfdruck** bestimmen Sie die Gewünschte Drahtmenge
- › **Flexible Einstellung** des Drahtdurchmessers (0.5 – 1.0 mm)
- › **Profitieren Sie** von konstant hoher Lötqualität.

ELMOTEC
We solder the future!

📍 **ELMOTEC GmbH**
Lise-Meitner-Str. 8
D-74523 Schwäbisch-Hall

☎ +49 791 4935 9565
✉ info.de@elмотec.com
🌐 www.elmotec.com